

manomètres "tout inox" à tube à cloison de sécurité version NACE MR0175/ISO 15156-3, boîtier tronconique DN 125



PED 2014/68/UE

Ces appareils sont pourvus d'une solide cloison placée à l'avant du manomètre et d'un fond éjectable à l'arrière qui, en cas de pertes accidentelles de pression ou de rupture de l'élément élastique, protègent l'opérateur qui se trouve à proximité. Ils sont réalisés pour l'industrie pétrochimique et peuvent résister aux conditions d'utilisation les plus défavorables engendrées par le H₂S et par l'agressivité du fluide mesuré et par l'ambiance. La qualité des matériaux utilisés pour l'élément sensible et le remplissage du boîtier avec du liquide amortisseur permettent l'utilisation en présence de pulsations à fréquence élevée. La soudure sous Argon du raccord et du cellule de sécurité rigidifie ce dernier. Le remplissage du boîtier avec un liquide amortisseur permet d'atténuer les oscillations de l'aiguille et augmente la durée de vie des parties en mouvement en présence de vibrations. D'autre part, cette option permet d'éviter la pénétration du gaz corrosif et la formation de condensation dans l'appareil.

1.61.2 - Modèle remplissable de liquide amortisseur

Norme de référence: ASME B40.1.

Echelle: de -1 à 0 et de 0 à + 400 bar; de -30 + 0 en Hg à 0 + 6000 psi (ou autres unités de mesure sur demande)

Précision: Degré 1A 1 selon ASME B40.1 (±1,0% de la pleine échelle)

Température ambiante: de -25 à +65 °C.

Température du fluide de travail: de -40 à +100 °C.

Pression max. de travail:

100% maximum de la pleine échelle pour des pressions statiques; 90% maximum de la pleine échelle pour des pressions pulsantes;

Surpression: 30% de la pleine échelle, max 450 bar (max 12h)

Surpression spéciale:

60 bar pour pressions > 1 à ≤ 10 bar;

250 bar pour pressions > 10 à ≤ 100 bar;

450 bar pour pressions > 100 à ≤ 400 bar.

Degré de protection: IP 65 selon EN 60529/IEC 529

Tube manométrique: : en acier inox AISI 316L

Liquide tampon du séparateur: silicone

Parties en contact: en Hastelloy C276

Preuve de tenue: test à l'Helium pour recherche de fuites (max 1x10⁻⁶ mbar x l x s⁻¹).

Boîtier à fond éjectable: en polyamide, renforcé fibre de verre, stabilisé aux rayons UV

Lunette: en polypropylène renforcé avec fibre de verre

Cellule de sécurité: en acier inox.

Voyant: en verre trempé

Mouvement: en acier inox avec butée de début et de fin de course.

Cadran: en aluminium, avec graduations et chiffres noirs sur fond blanc.

Aiguille: avec remise à zéro, en aluminium, noire.

1.61.3 - Modèle rempli de liquide amortisseur

Liquide de remplissage du manomètre: glycérine 98%; huile silicone ou fluide fluoré.

Température ambiante:

de 0 à +65°C glycérine.

de -40 à +65 °C huile silicone

de -40 à +65 °C Fluorolube .

Température du fluide de travail: max +100°C

Degré de protection: IP 67 selon EN 60529/IEC 529

Compensateur: en caoutchouc.

Autres caractéristiques: comme modèle remplissable de liquide

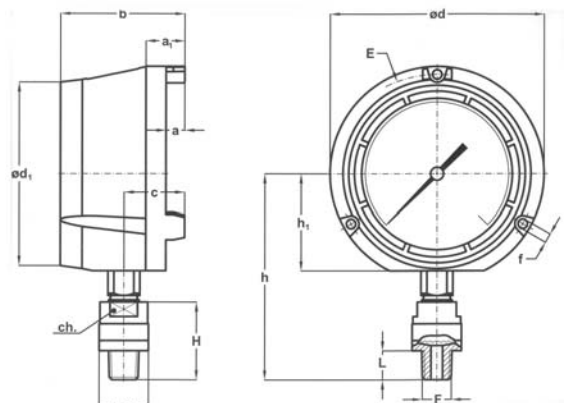

A - VERTICAL
pour montage local direct.

Echelle	F	a	a ₁	b	c	ø d	ø d ₁	ø e	E	f	h	h ₁	H	L	ch	Poids (1)
≤ 10 bar	43M 1/2-14 NPT	13	27	86	42	148	126	57	137	6,5	141,5	66,5	54	20	27	1,11 kg
> 10 bar								34								

dimensions : en mm

(1) pour le modèle rempli ajouter 0,5 kg

OPTIONS

Modèle	remplissable	rempli
E75 - Certification NACE MR0175/ISO 15156-3	◆	◆
P02 - Dégraissé pour oxygène	◆ (1)	◆ (2)
P01 - Prévu pour remplissage de silicone/de liquide Fluorolube	◆	
S10 - Remplissage de silicone		◆
F30 - Remplissage de liquide fluoré		◆
SPS - Surpression spéciale	◆	◆
T01 - Tropicalisation	◆	◆
T32 - Voyant en verre de sécurité	◆	◆

(1) à commander prévu pour remplissage de liquide fluoré

(2) à commander rempli de liquide fluoré

SÉQUENCE DE COMMANDE

Section / Modèle / Boîtier / Montage / Diamètre / Echelle / Branchement au Process / Options

1 61 2 A F 43M E75...T32
3